	(19) 대한민국특허청(KR)	(45) 공고일자	2015년06월25일
	(12) 등록디자인공보(S)	(11) 등록번호	30-0802758
		(24) 등록일자	2015년06월19일
(52) 분류	E2-520		
(51) 국제분류	21-03, 12-11		
(21) 출원번호	30-2014-0026094	(65) 공개번호	30-2014-0000782
(22) 출원일자	2014년05월27일	(43) 공개일자	2014년07월16일
(73) 디자인권자	<p>남기열 경기도 성남시 수정구 수정남로332번길 4, 301호 (산성동, 대일맨션)</p>		
(72) 창작자	<p>남기열 경기도 성남시 수정구 수정남로332번길 4, 301호 (산성동, 대일맨션)</p>		
담당심사관 : 서수민			
(54) 명칭	유희용 썰매		

입체디자인도면

디자인의 대상이 되는 물품

유희용 썰매

디자인의 설명

1. 재질은 금속 또는 강화플라스틱임
2. 사용자가 의자에 앉아서 두 발을 전륜의 양 바퀴 위의 발판에 올려놓고 스틱을 이용한 동력 전달로 주행시 방향 조종이 두 발로 가능하며, 썰매를 정지코자 할 때에는 핸드브레이크를 앞으로 당기면 썰매의 중심프레임 하단부에 위치한 지면 마찰용 꼬챙이 쇠가 전진하면서 지면과 마찰 후 썰매의 정지가 가능토록 설계된 것임.
3. 전륜 부분과 후륜 부분에 장착된 구름이동용 바퀴는 볼트를 이용한 탈,부착용으로, 바퀴를 장착시에는 일반 공원과 같은 도로에서 롤러주행이 가능하고, 스케이트용 칼날이 장착될 때는 빙판에서도 사용 가능한 바퀴 탈 부착용 썰매임

디자인 창작 내용의 요점

좌석과 방향조종 기능의 발판이 구성되고 핸드브레이크와 연결된 지면마찰용 꼬챙이 쇠가 부착된 유희용 썰매의 형상과 모양의 결합을 디자인 창작내용의 요점으로 함.

사시도

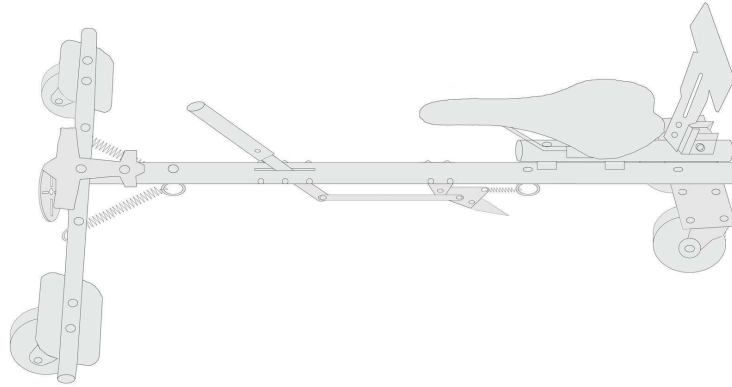

정면도

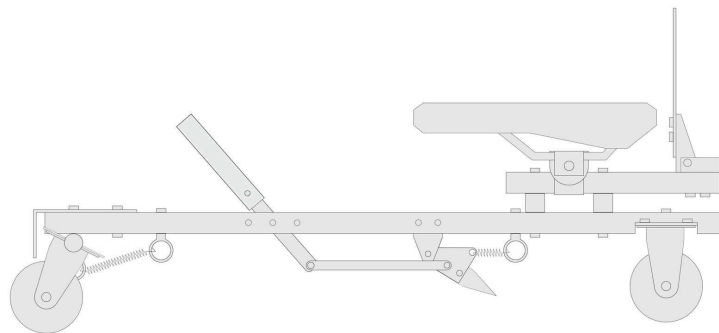

배면도

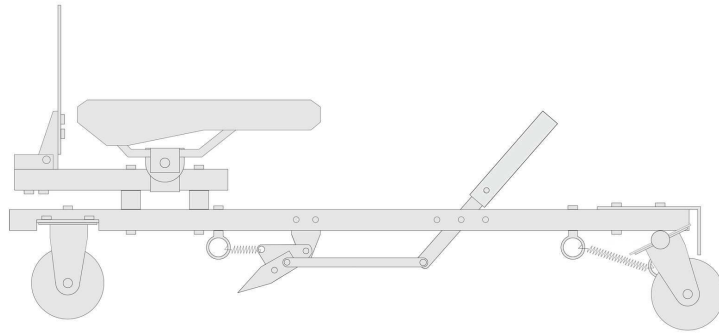

좌측면도

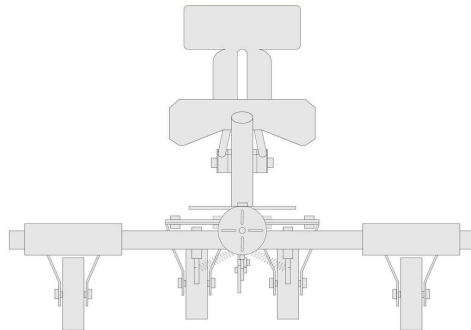

우측면도

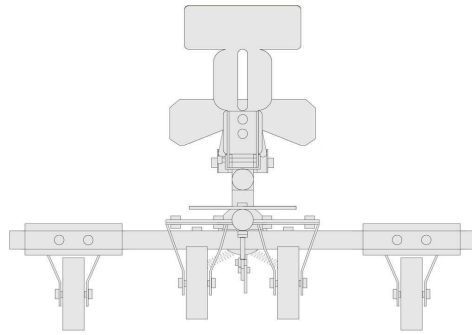

평면도

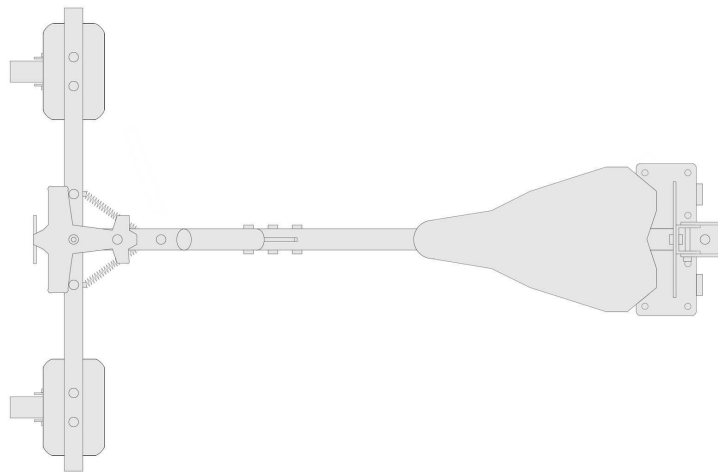

저면도

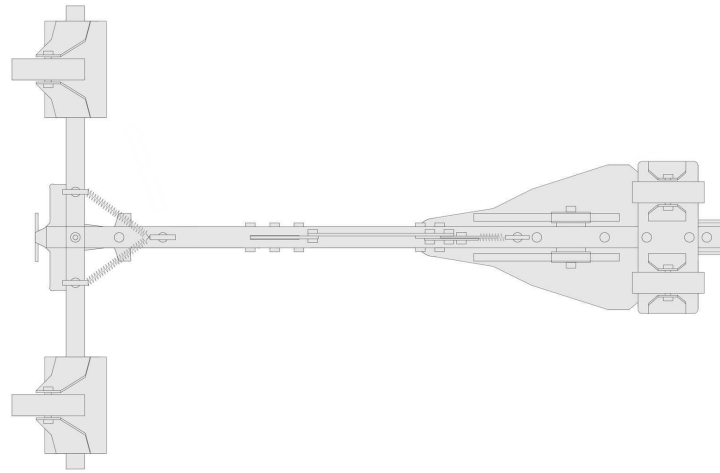

참고도면1

부분명칭을 기재한 참고도

